

Zebra LP 2844 Termál vonalkódnyomtató

Sokoldalú és könnyen kezelhető eszköz a Zebra LP-2844-es nyomtatója. Ennek köszönhetően az egyik legnépszerűbb asztali etikett nyomtató a piacon. műanyag felépítésű, direkttermál printer. Mechanikáját alacsony és közepes nyomtatási igénybevételre tervezték. EPL nyelven programozható és alapkiépítésben rendelkezik RS232, párhuzamos és USB csatlakozással is. A nyomtatási kép felbontása 203 dpi. A korábbi típusokhoz képest szembeutó az a jelentős minőségi különbség, melyet a több integrált áramkörrel felszerelt, ezáltal finomabb fejvezérlésű vonalkód nyomtató produkál. Az új generációs fejmechanika megnövelte a nyomtatófejre és ez által a nyomtatófelületre gyakorolt nyomást, mely egységesebb nyomtatási képet és szélesebb körű média választékot eredményez.

Nyomtatási mód:

Thermal

Fizikai jellemzői:

Mérete: 200 mm x 248 mm x 173 mm

Súly: 1,4 Kg

Napi terhelhetőség:

1000-1500 címke

Nyomtatási terület jellemzői:

Szélesség: 104 mm

Hosszúság: 990 mm

Felbontás: 203 dot/inch (8 dot/mm)

Nyomtatási sebesség: max. 102 mm/sec

Média jellemzői:

Max. tekercsátmérő: 127 mm

Max. címkeszélesség: 108 mm

Max. címkehosszúság: 990 mm

Interfész:

RS 232 (soros port)

Párhuzamos port

USB

Memória:

Alapkiépítésben 512 Kbyte Flash | 256 Kbyte SRAM

Bővítési lehetőség: 1 MB Flash | 512 Kbyte SRAM

Szoftveres vezérlés:

A hozzáadott BarOne Lite (magyar nyelvű) szoftver segítségével egyszerűen és gyorsan megtervezhető a nyomtatásra kerülő címke. Használhatóak szövegmezők, képek, és vonalkódok, melyeket a printer egy színben (kellékanyag függő, de általánosan feketében) nyomtat. Lehetőség van az elkészült tervek mentésére és közvetlen nyomtatására is a programból.

A nyomtatóhoz Windows drivert is mellékelnek, melynek segítségével különböző Windows programokból (Win95, 98, ME, NT v.4.0, 2000, XP) is indítható nyomtatás.

A printer a vonalkódtechnikában széles körben elterjedt EPL nyomtatási nyelven vezérelhető, így használata az egyedi, saját célra fejlesztett alkalmazásokba is beépíthető, vagy már más, meglévő EPL nyelvű vonalkód nyomtató helyére is program változtatás nélkül betehető.

Ajánlott felhasználási területek:

Kiskereskedelmi termékek vonalkódos címkéinek, vagy rövid ismertetőinek nyomtatása

Kórházi és laboratóriumi alkalmazások

Árukiadás és áruátvétel

Raktározási és vonalkódos leltárcímkék használata a munka pontosabbá és gyorsabbá tételére

Fuvarozás és logisztika

Postázási címkék

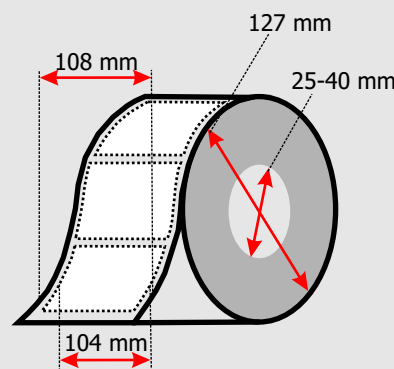

WEBMAXX
stúdió

Kereskedelmi, Informatikai és Szolgáltató Kft.
1050 Esztergom, Kiss János utca 48.
Tel: +36 20 480 8050 Fax: +36 20 489 4391
Web: www.webmaxx.hu E-mail: info@webmaxx.hu